

Situé à l'intersection des autoroutes Charest et Robert-Bourassa, offrant une excellente visibilité.

Caractéristiques de l'immeuble

SUPERFICIE DU TERRAIN	184 177 pi ²
NOMBRE D'ÉTAGES	2
GICLEURS	Oui
SÉCURITÉ	Système d'alarme incendie

ACCESSIBILITÉ DE L'IMMEUBLE

STATIONNEMENT - EXTÉRIEUR	164
ACCÈS ROUTIER	Autoroute Charest et avenue Saint-Sacrement
AUTOBUS	9

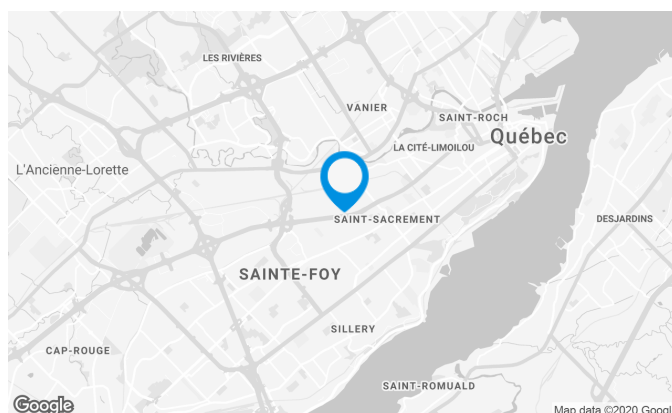

Location Cominar



T 418 681-6300 #2411
E LOCATIONQUEBEC@COMINAR.COM

Caractéristiques de l'espace

NOMBRE D'ÉTAGES	1
HAUTEUR	0'
CHARGEMENT	1 quai
LOYER ADDITIONNEL	4,79 \$ /pi ²
COMMENTAIRES	Il est à noter que les loyers additionnels sont une estimation et qu'ils ne prennent pas en considération les frais d'entretien ménager et d'énergie.

SUPERFICIE LOCATIVE DISPONIBLE : 1 860 PI²

ENTREPÔT	1 860 pi ²
----------	-----------------------

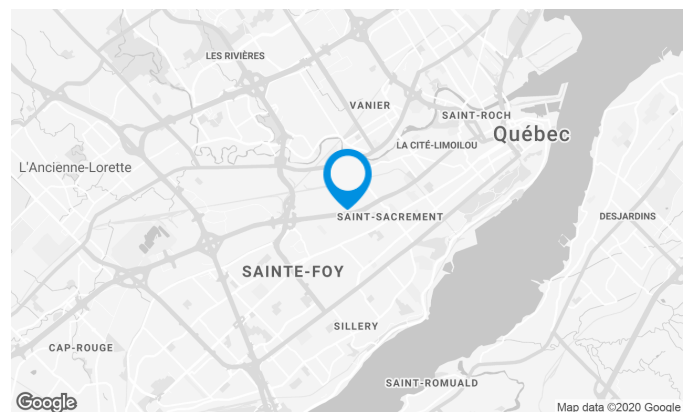
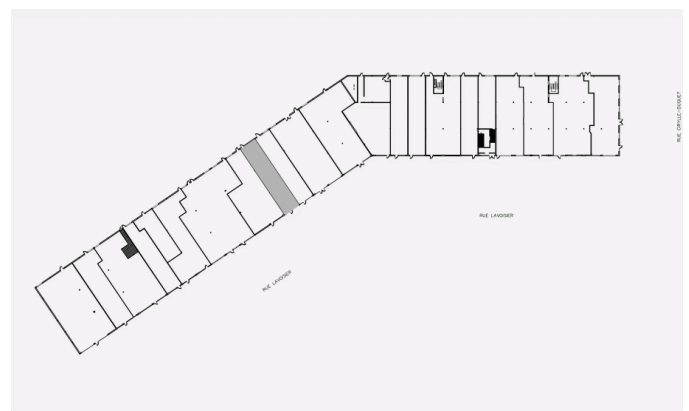
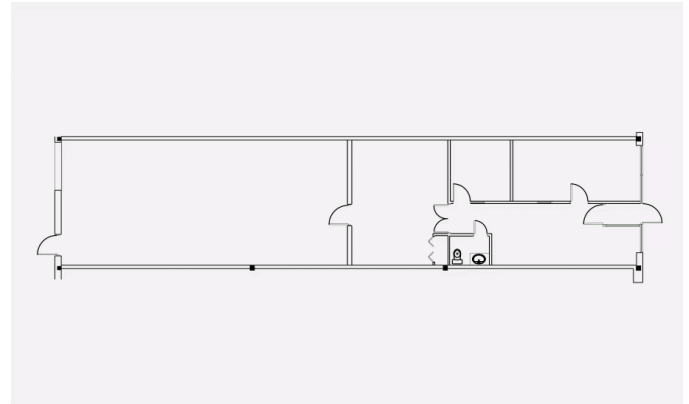

Location Cominar



T 418 681-6300 #2411
E LOCATIONQUEBEC@COMINAR.COM

PLAN - 1

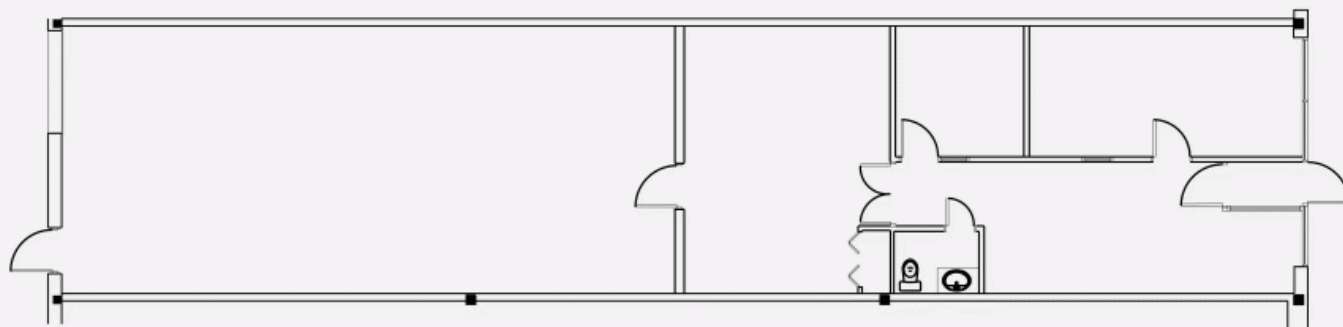

PLAN - 2

