

Immeuble situé dans le parc industriel du Carrefour du Commerce.

## Caractéristiques de l'immeuble

SUPERFICIE LOCATIVE TOTALE	29 968 pi <sup>2</sup>
SUPERFICIE DU TERRAIN	96 289 pi <sup>2</sup>
NOMBRE D'ÉTAGES	2
GICLEURS	Oui
SERVICES OFFERTS DANS L'IMMEUBLE	2 Quais de chargement 6 Portes au sol

## ACCESSIBILITÉ DE L'IMMEUBLE

STATIONNEMENTS EXTÉRIEURS	53
ACCÈS ROUTIER	Situé à l'intersection de l'autoroute Henri IV et le boulevard Wilfrid-Hamel.
AUTOBUS	88

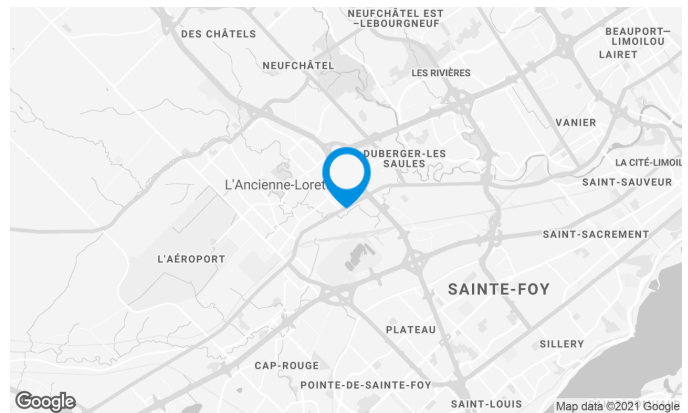

## Caractéristiques de l'espace

SUPERFICIE LOCATIVE DISPONIBLE 1 060 pi<sup>2</sup>

DISPONIBILITÉ Juillet 2023

NOMBRE D'ÉTAGES 1

SUPERFICIE DE L'ÉTAGE 8 329 pi<sup>2</sup>

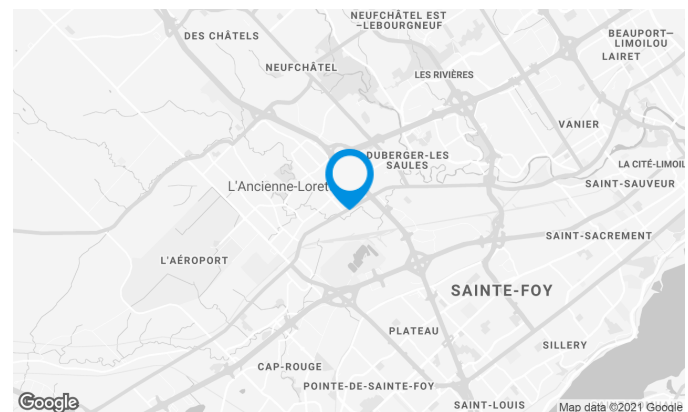
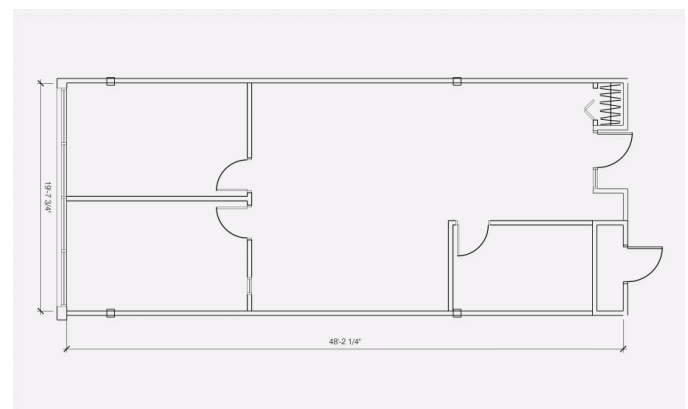
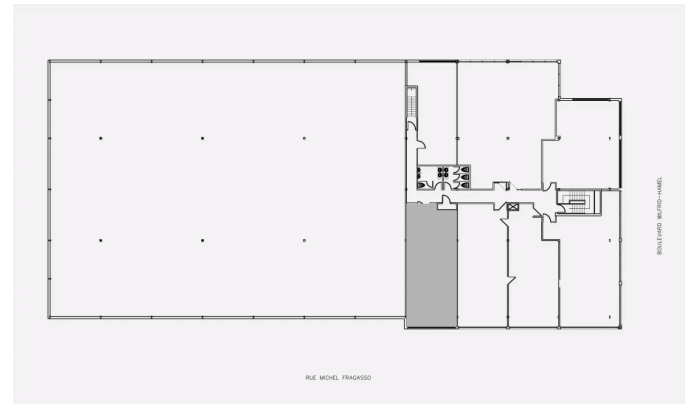

PLAN DE LOCALISATION

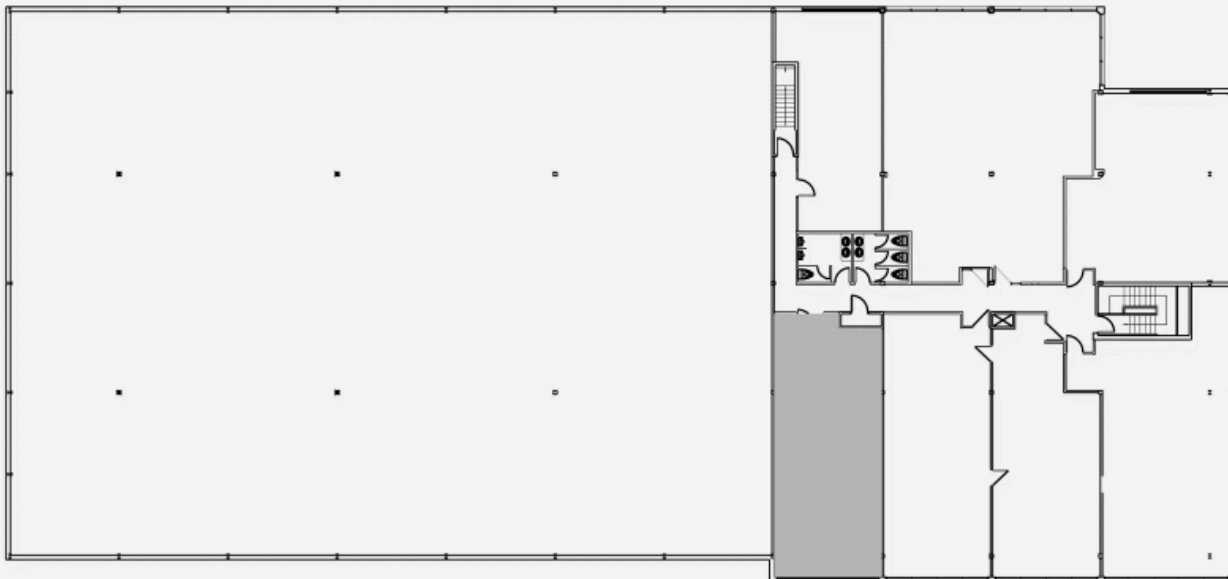

RUE MICHEL FRAGASSO

BOULEVARD WILFRID-HAMEL

PLAN D'AMÉNAGEMENT

