

Cet immeuble est situé au centre-ville de Laval, dans le quadrilatère formé de l'autoroute 15, du boulevard Saint-Martin Ouest, de l'avenue du Cosmodôme et du boulevard Daniel-Johnson.

Caractéristiques de l'immeuble

SUPERFICIE LOCATIVE TOTALE	55 974 pi ²
NOMBRE D'ÉTAGES	2
ASCENCEURS	1
FIBRE OPTIQUE	Oui
GICLEURS	Oui
HEURES CVC	8 h à 18 h (lundi-vendredi)
SÉCURITÉ	Carte d'accès et caméras
SERVICES OFFERTS DANS L'IMMEUBLE	Banque

ACCESSIBILITÉ DE L'IMMEUBLE

STATIONNEMENTS INTÉRIEURS	50
STATIONNEMENTS EXTÉRIEURS	5 013
PARC À VÉLOS DISPONIBLE	Oui
ACCÈS ROUTIER	Autoroute Des Laurentides (15), Autoroute Jean-Noel-Lavoie (440), Boulevard Daniel-Johnson, Boulevard Le Carrefour, Boulevard Saint-Martin Ouest
AUTOBUS	42, 60, 61, 66, 70, 360

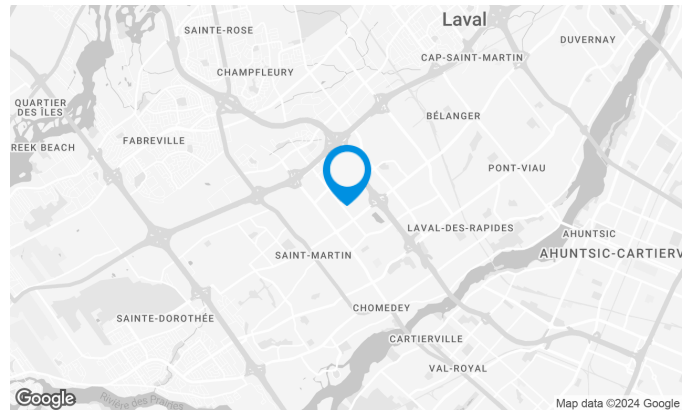

François Laurence

GESTIONNAIRE DE TRANSACTIONS
COURTIER IMMOBILIER COMMERCIAL

T 514 764-8197

C 514 299-3901

E FRANCOIS.LAURENCE@COLLIERS.COM

Caractéristiques de l'espace

SUPERFICIE LOCATIVE DISPONIBLE	1 308 pi ²
DISPONIBILITÉ	Immédiate
NOMBRE D'ÉTAGES	1
SUPERFICIE DE L'ÉTAGE	27 946 pi ²
LOYER ADDITIONNEL	15,67 \$ /pi ²
ÉNERGIE	Inclus

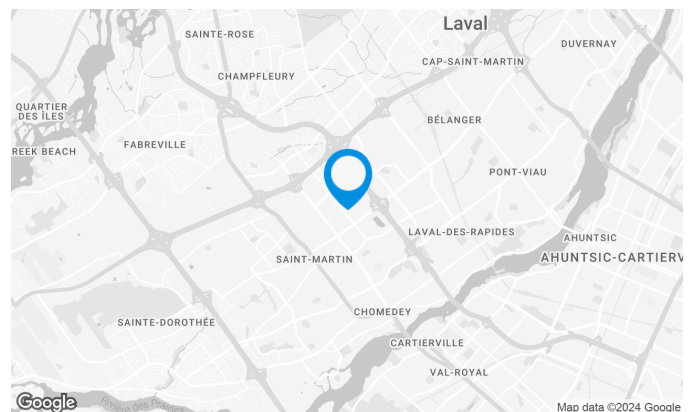
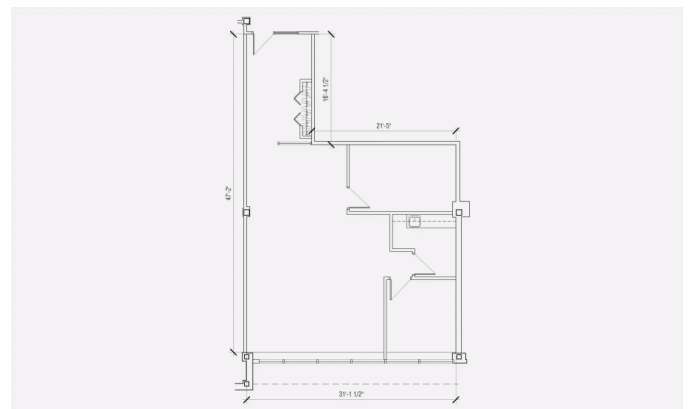
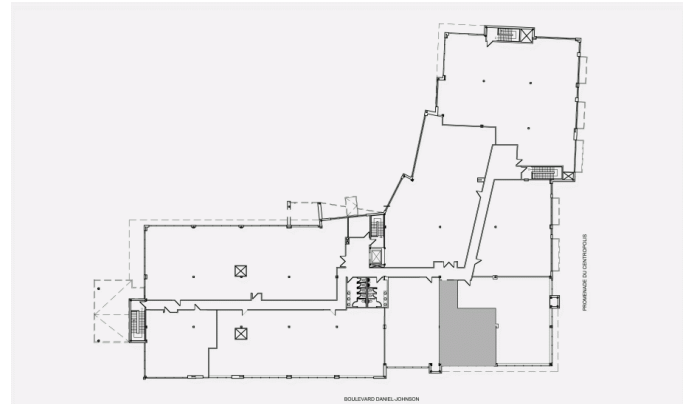

François Laurence

GESTIONNAIRE DE TRANSACTIONS
COURTIER IMMOBILIER COMMERCIAL
COLLIERS

T 514 764-8197

C 514 299-3901

E FRANCOIS.LAURENCE@COLLIERS.COM

PLAN D'EMPLACEMENT

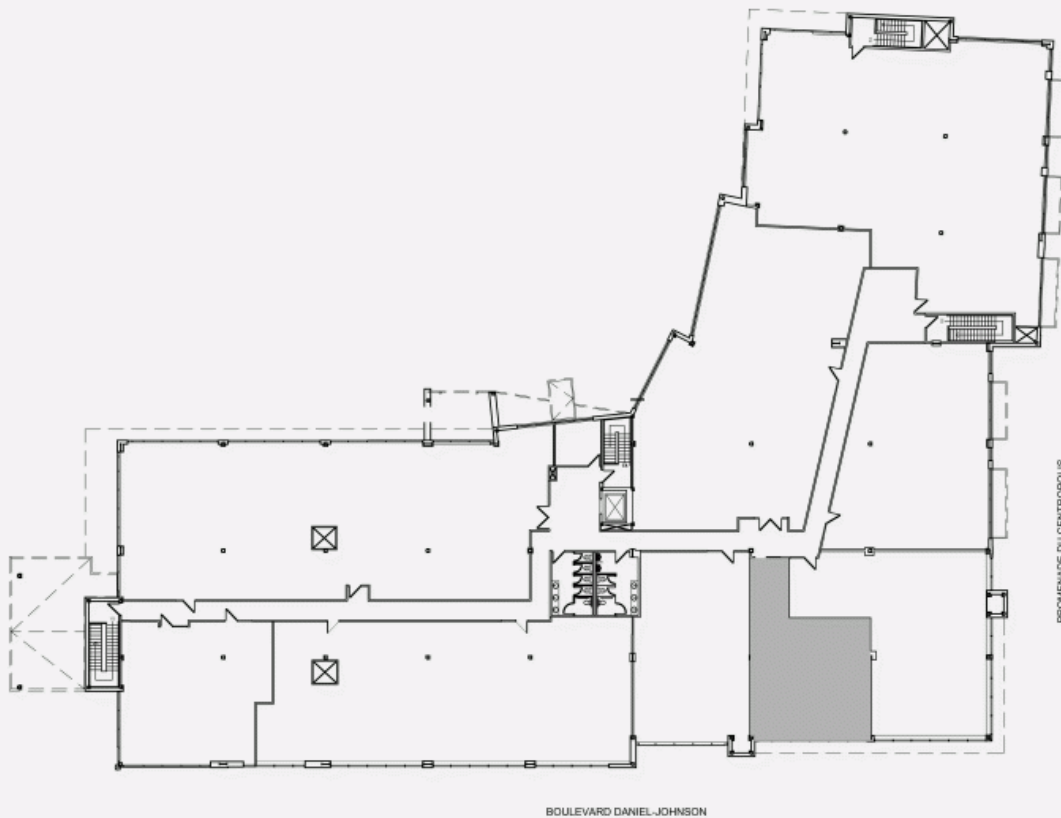

PLAN D'AMÉNAGEMENT

